

Bombiertes Alu-Profil 18/76

für Rundbogenhallen

- Wird auf einer Spezialmaschine nach Angaben gebogen
- Materialstärke: 0,7 bis 1,0mm
- Kleinster Radius:

bei 0,7mm = 2.500mm
bei 1,0mm = 2.000mm

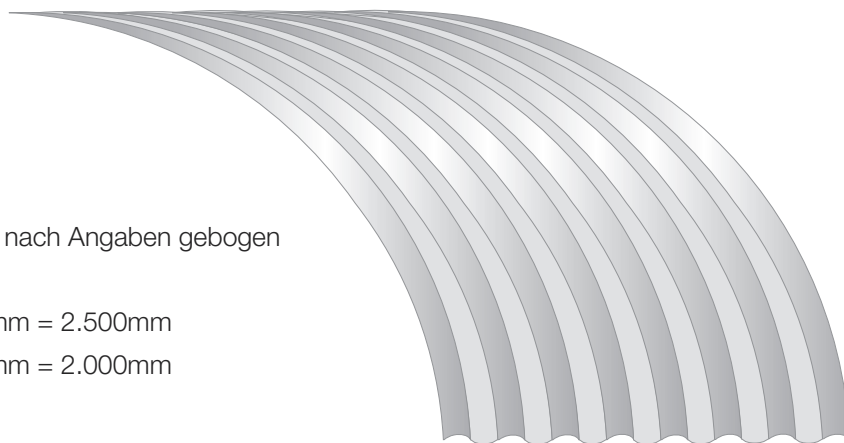

Folgende Angaben sind nötig:

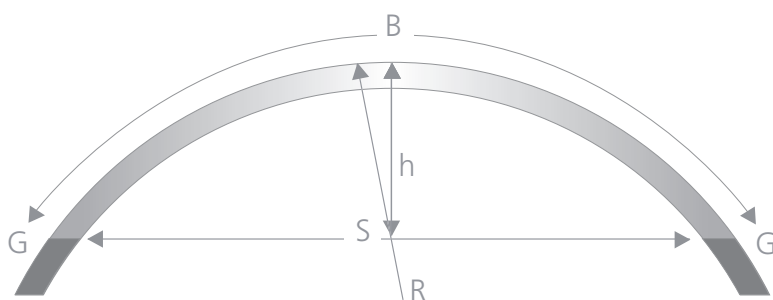

B = Bogenmaß + Überstand
 S = Sehne
 h = Höhe
 R = Radius

Hinweis:

- Aus technischen Gründen bleiben an den Enden der Tafel je 200mm gerade (G)*
 - max. Tafellänge 6.500mm
 - Sonderlösungen auf Anfrage
- Die Fläche G muss bauseits abgetrennt werden